

# CONTROLE DE ACESSO



PILLAR B 275/800.6C L



## SEGURANÇA E CONTROLE

Desenvolvidos para permitir o controle rigoroso de bloqueios de entrada e saída de veículos não autorizados, inibindo o fluxo em áreas demarcadas.

Os Bollards proporciona segurança física estrutural, direcionando, bloqueando e protegendo contra vandalismos e acessos não autorizados.

PILLAR B 275 800.6C L

### PRINCIPAIS CARACTERÍSTICAS

Hidráulico

Anti colisão

Limitação de tráfego

Caixa para fundação inclusa

## PILLAR B 275/800.6C L

Ideal para controle e bloqueios em áreas urbanas, condomínios residenciais, empresariais, entre outros.

Resistente a impacto de aproximadamente 20000J, o Bollard é a barreira ideal para segurança e bloqueio de acesso para veículos não autorizados e direcionamentos de tráfegos em áreas urbanas.

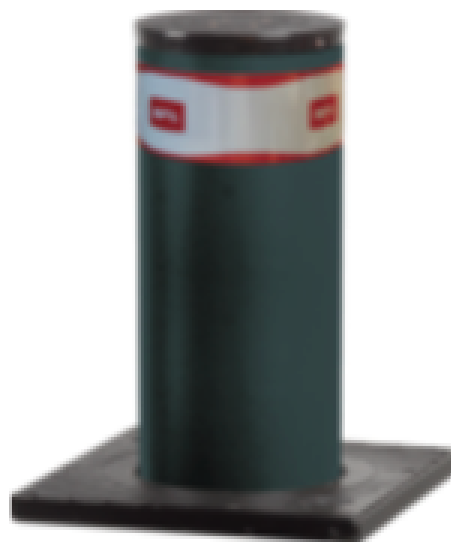

## ESPECIFICAÇÕES TÉCNICAS

### PILLAR B 275 800.6C L

<i>Aplicação</i>	<i>Condomínio/ Industrias/ Área Urbana</i>
<i>Sistema</i>	<i>Hidráulico</i>
<i>Fluxo</i>	<i>Muito Intenso</i>
<i>Tempo de abertura</i>	<i>6,5s</i>
<i>Resistência ao Impacto</i>	<i>20000J</i>
<i>Capacidade de Frenagem</i>	<i>250000J</i>
<i>Desaceleração</i>	<i>Sim</i>
<i>Tipo do Limitador</i>	<i>Sensor Magnético Reed</i>
<i>Ciclo Manual</i>	<i>Automático na Falta de Energia</i>
<i>Gabinete</i>	<i>RAL 7015 - Pintura e Revestimento em Cataforese</i>
<i>Interconectividade</i>	<i>Não</i>
<i>Altura do Pilar</i>	<i>800 mm</i>
<i>Diametro do Pilar</i>	<i>273 mm</i>
<i>Entrada para Controle Remoto</i>	<i>Sim</i>
<i>Nível de Proteção</i>	<i>IP67</i>
<i>Consumo de Energia</i>	<i>300W</i>
<i>Condições Ambientais</i>	<i>(-)40°C a 60°C</i>
<i>Voltagem</i>	<i>220/230V ~50/60Hz</i>
<i>Peso</i>	<i>157 Kg</i>

HIDRÁULICO COM CAIXA DE FUNDAÇÃO

VERSÃO EM AÇO INOXIDÁVEL PINTADO - RAL 7015

LIBERAÇÃO AUTOMÁTICA EM CASO DE CORTE DE ENERGIA

**"PROTEÇÃO NO CONTROLE DE ACESSO"**

• SISTEMA - STANDARD

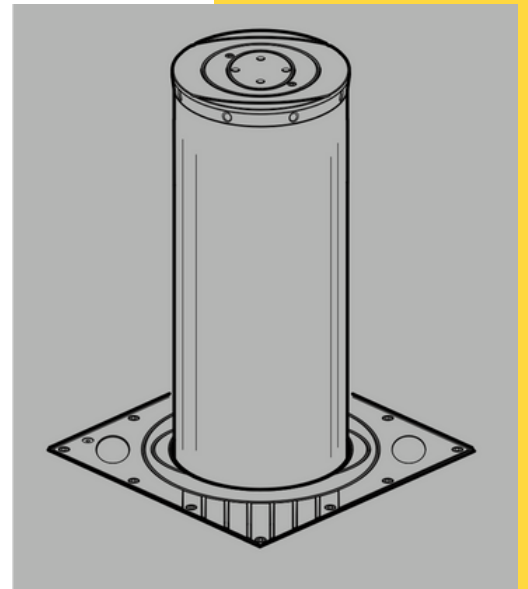
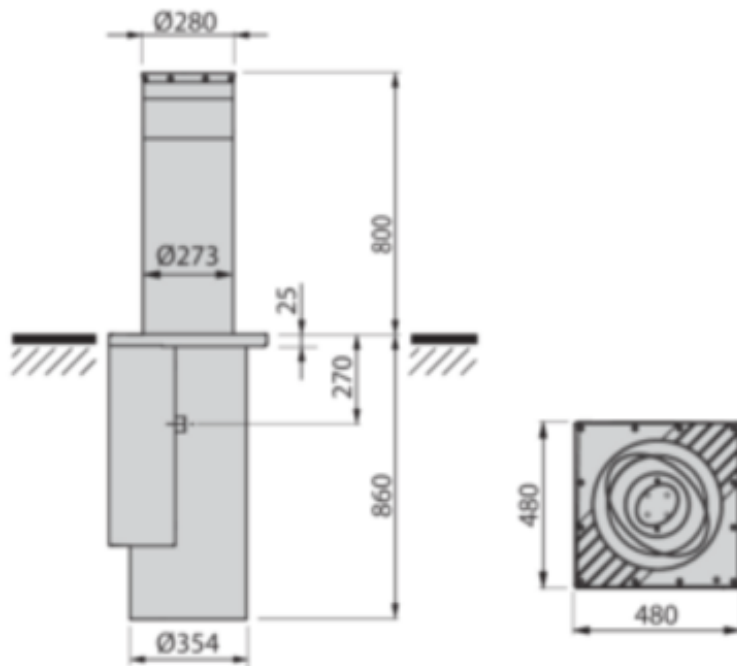

Comercial: Planet Comércio e Serviços  
R. Barão do Triunfo, 73 8 andar - conj. 82 - Brooklin - SP - CEP: 04602-000  
e-mail: comercial.planet@planetecno.com.br  
tel: 55 11 5092-1218

Fábrica: Blantech Comércio e Serviços  
R. Lagrange, 178 - Largo do Socorro - SP - CEP: 04761-050  
e-mail: comercial@blantech.com.br  
tel: 55 11 5092-1218

